

Hallinpellontie klv 3.5 / 4.0 m
pl. 0-80

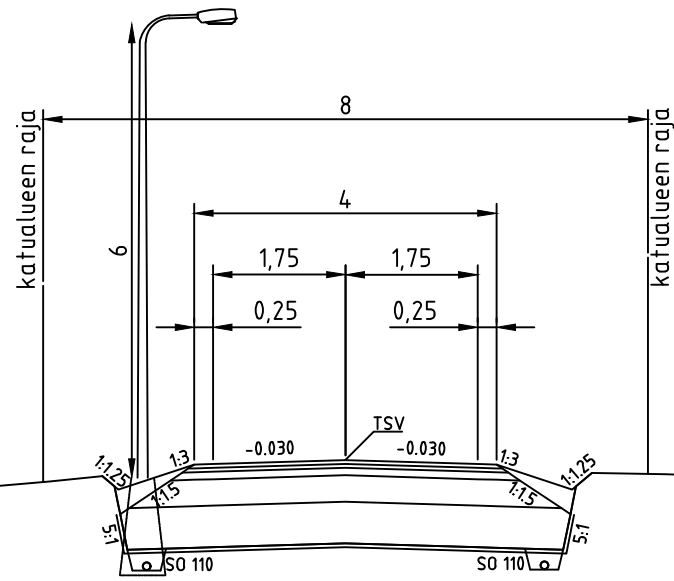

KATULUOKKA 6 (KEVYEN LIIKENTEN VÄYLÄ)

KULUTUSKERROS AB 11	50 mm
TASAUSKERROS M 0/32	50 mm
KANTAVA KERROS M 0/56	100 mm
JAKAVA KERROS M 0/56...0/90	350 mm
SUODATINKERROS Hk	550 mm
SUODATINKANGAS N3	
YHTEENSÄ	1100 mm

Hallinpellontie klv (huoltotie) 3.5 / 4.0 m
pl. 80-125

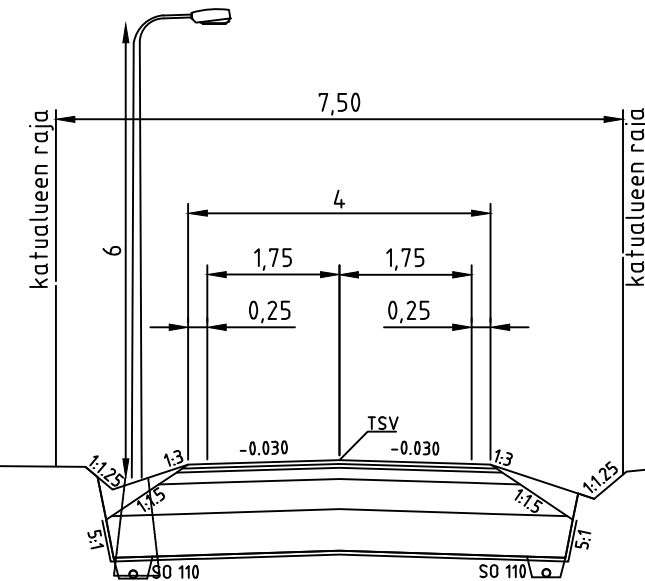

KATULUOKKA 5 (HUOLTOTIE)

KULUTUSKERROS AB 16	50 mm
TASAUSKERROS M 0/32	50 mm
KANTAVA KERROS M 0/56	150 mm
JAKAVA KERROS M 0/56...0/90	400 mm
SUODATINKERROS Hk	550 mm
SUODATINKANGAS N3	
YHTEENSÄ	1200 mm

Huleveden sijainti voi vaihdella..

Painanteiden syvyydet vaihtelevat.

Pituus- ja poikkisuuntaiset siirtymäkiilat
rakennetyyppien välillä InfraRYL 21510.3.2 mukaisesti

Korkeusjärjestelmä	N60	Koordinaattijärjestelmä	TM35				
TYÖ	Askola, Askolan kunta Hallinpellontien kevyen liikenteen väylä						
PIIRUSTUS	Katu- ja rakennussuunnitelma Rakenteellinen tyyppi-poikkileikkaus						
 Maveplan Oy Minna Canthin katu 25 (PL 1096) 70111 Kuopio puh.017 288 8130	TUTK.	JoH	PIIRT.	TuT	MITTAK.	1:100	
	SUUNN.		JoH/TuT		PVM.		31.7.2020
	TARK.	SaP		PIIR.		NRO	30033/TPL
	HYV.		EsH				