

Hallinpellontie klv 3.5 / 4.0 m
pl. 0-80

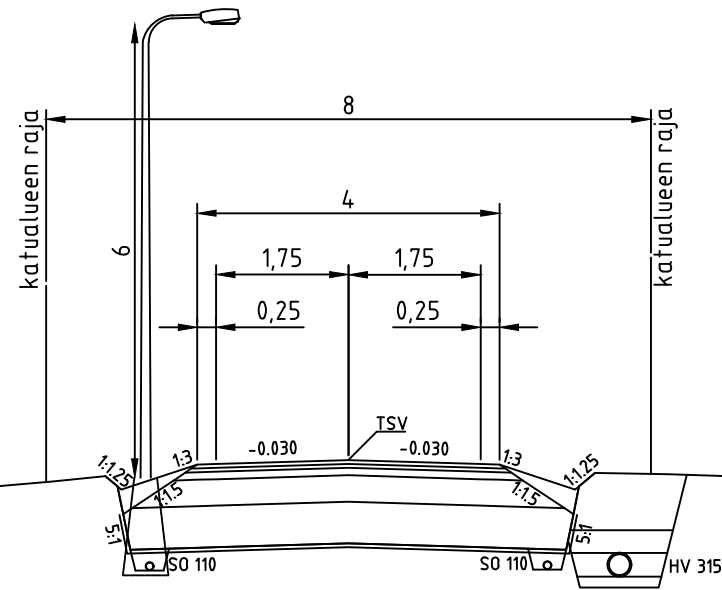

KATULUOKKA 6 (KEVYEN LIIKENTEN VÄYLÄ)

KULUTUSKERROS AB 11	50 mm
TASAUSKERROS M 0/32	50 mm
KANTAVA KERROS M 0/56	100 mm
JAKAVA KERROS M 0/56...0/90	350 mm
SUODATINKERROS Hk	550 mm
SUODATINKANGAS N3	
YHTEENSÄ	1100 mm

Hallinpellontie klv (huoltotie) 3.5 / 4.0 m
pl. 80-125

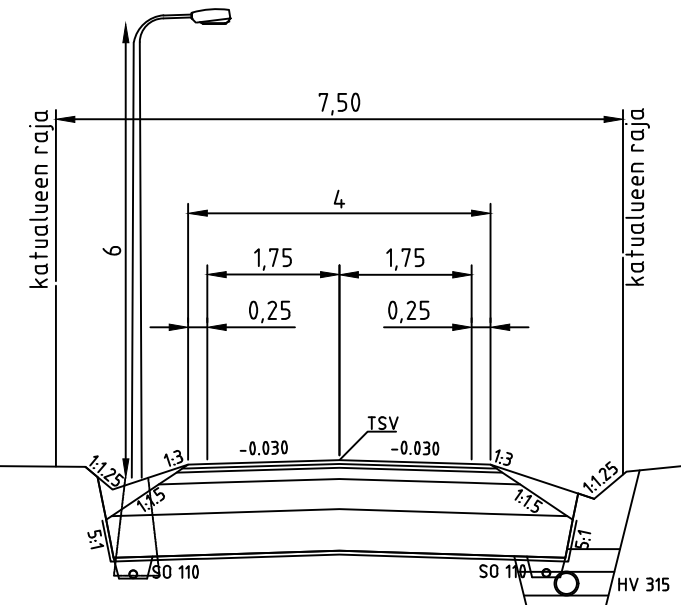

KATULUOKKA 5 (HUOLTOTIE)

KULUTUSKERROS AB 16	50 mm
TASAUSKERROS M 0/32	50 mm
KANTAVA KERROS M 0/56	150 mm
JAKAVA KERROS M 0/56...0/90	400 mm
SUODATINKERROS Hk	550 mm
SUODATINKANGAS N3	
YHTEENSÄ	1200 mm

Painanteiden syvyydet vaihtelevat.

Pituus- ja poikkisuuntaiset siirtymäkiilat
rakennetyyppien välillä InfraRYL 21510.3.2 mukaisesti

Korkeusjärjestelmä N60	Koordinaattijärjestelmä TM35		
TYÖ Askola, Askolan kunta Hallinpellontien kevyen liikenteen väylä			
PIIRUSTUS Katu- ja rakennussuunnitelma Rakenteellinen tyyppipoikkileikkaus			
 Maveplan Oy Minna Canthin katu 25 (PL 1096) 70111 Kuopio puh.017 288 8130	TUTK. JoH	PIIRT. TuT	MITTAK. 1:100
	SUUNN. JoH/TuT		PVM. 31.7.2020
	TARK. SaP		PIIR. NRO
	HYV. EsH		30033/TPL